

SÄÄTÖPÖYTÄ

RIN 2-J



Puhdistaminen

Pehmeällä kankaalla tai paperilla ja lievästi emäksisellä puhdistusaineella. Vaikeimmat tahrat voidaan poistaa alkoholia sisältävällä puhdistusaineella.

Materiaali-info

Standardin EN 312:2003 vaatimukset täyttävä kalustelevy.

Formaldehydiluokka: Class E1 EN 312:2003

Pintamateriaaliluokitus: M1 rakennusmateriaalin päästöluokka.

Valmistaja

Rintaluoma Oy

Huonekalutehdas

www.rintaluoma.fi

Yhteydenotot ja kysymykset

Rintaluoma Oy

email: asiakaspalvelu@rintaluoma.fi

 Seuraa meitä Instagramissa @rintaluomafi

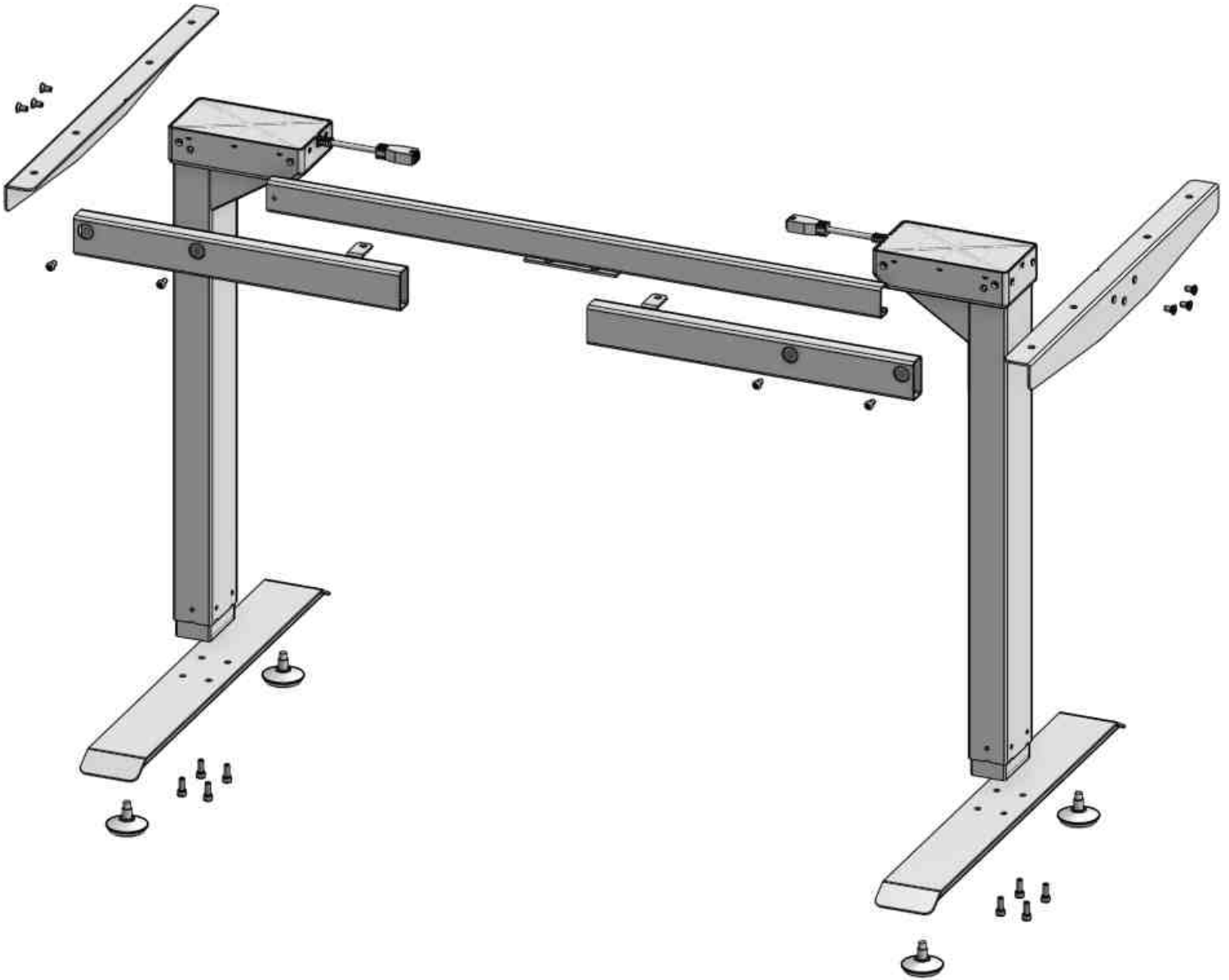

 A
4x
M6x12

 B
8x
M6x16

 C
4x
M6x8

 D
2x
M6x5

 E
14x
5x16

 F
4x
M8x10

 H
10x

 I
1x
4 mm

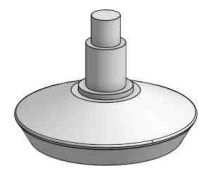
 4x

1

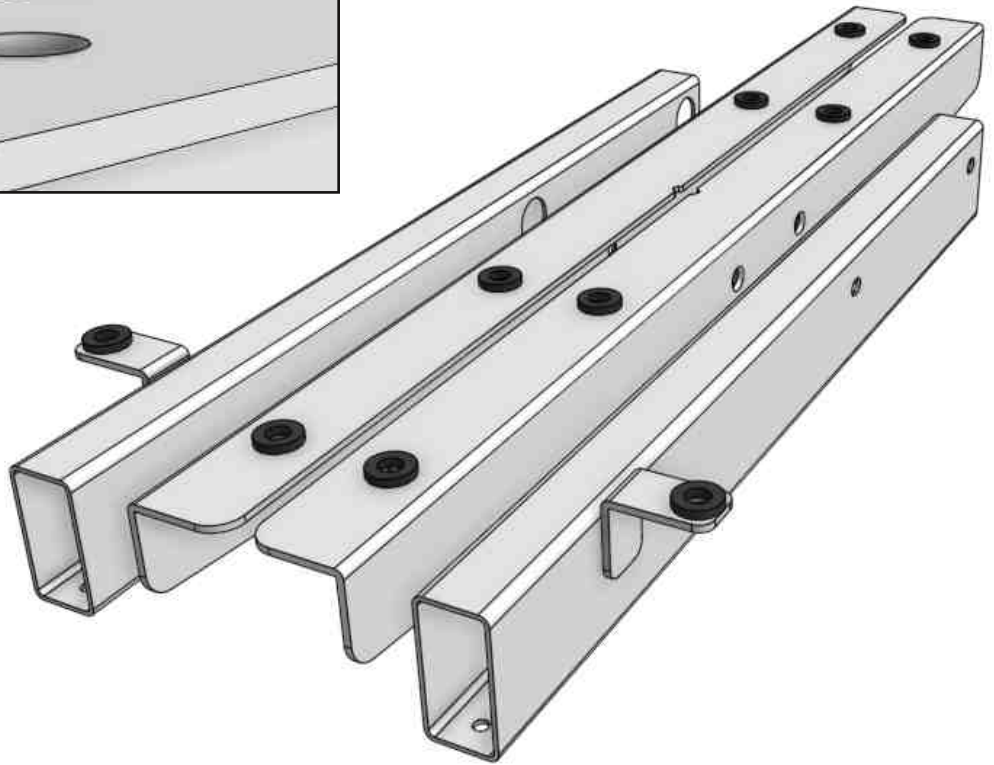
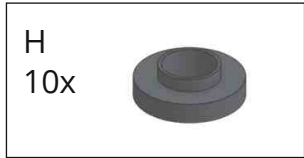
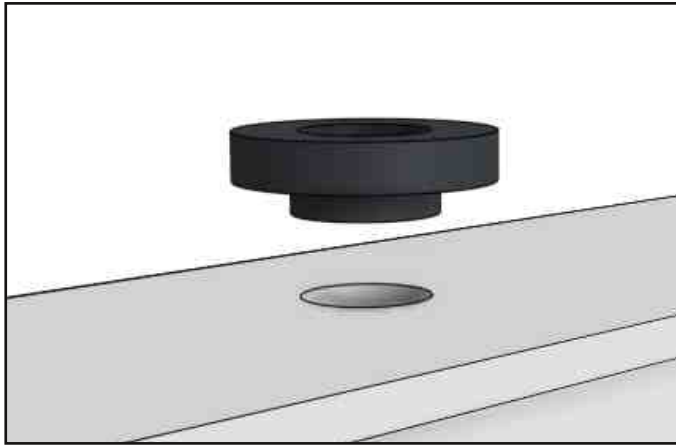

2

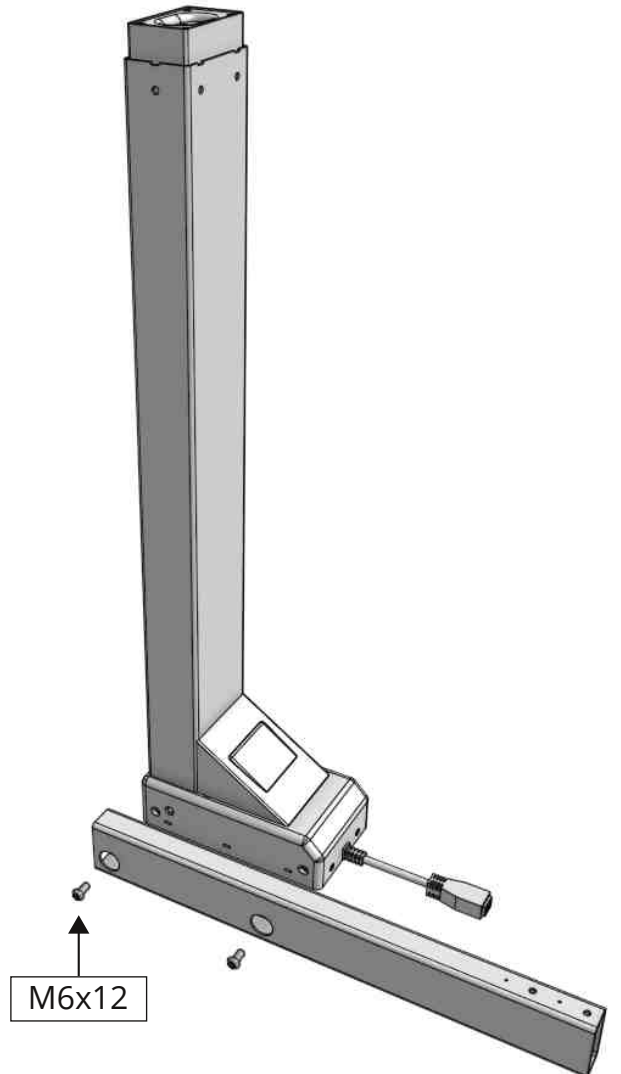
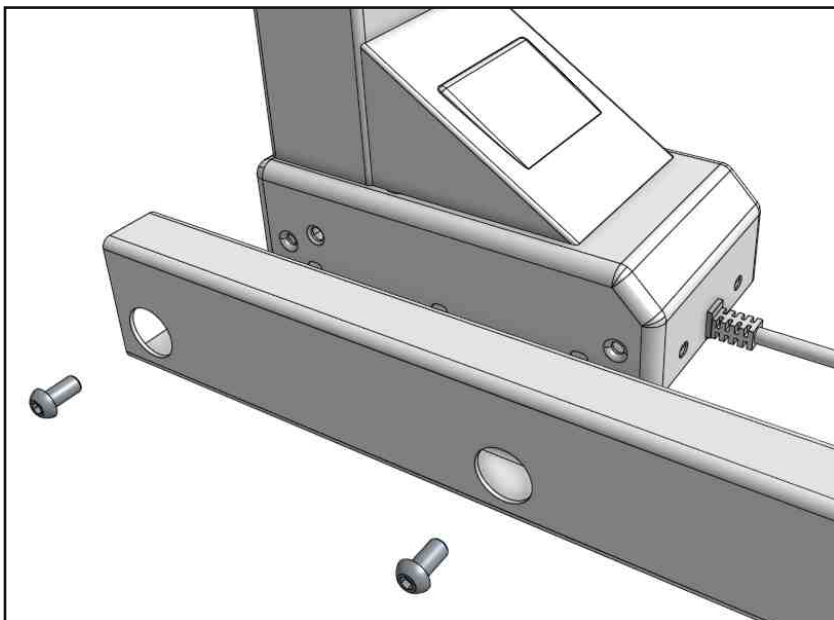

3

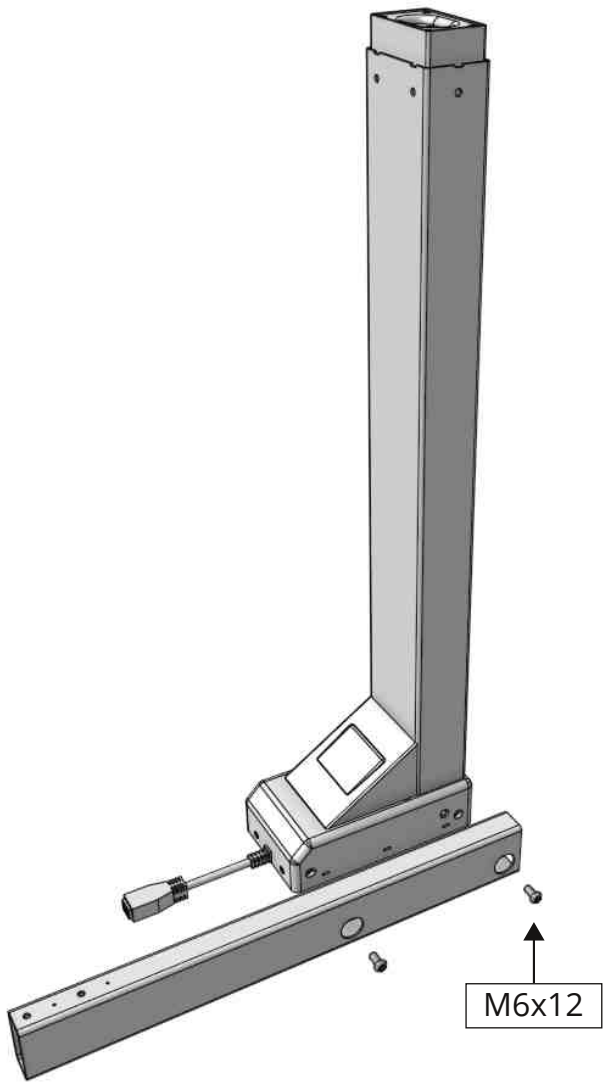

A
2x
M6x12

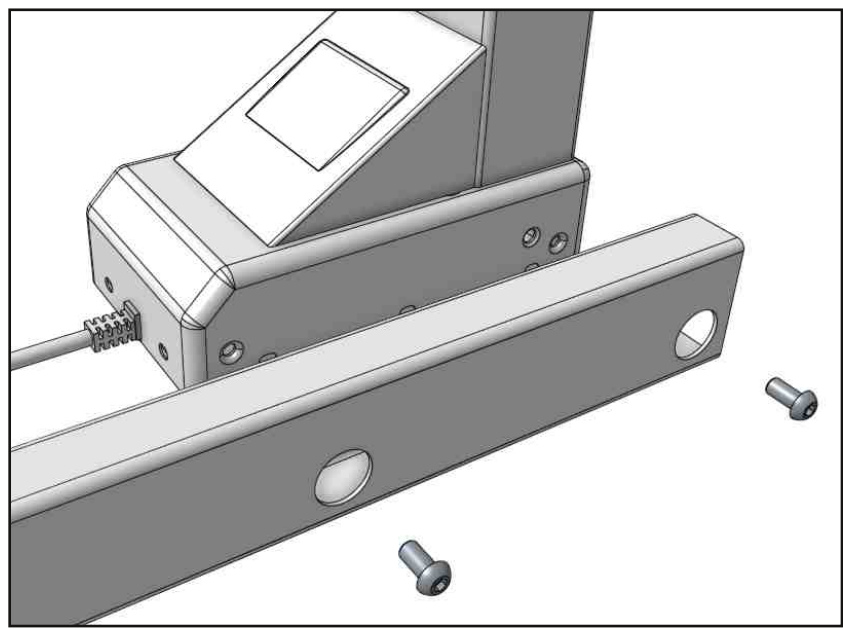

4



D
2x
M6x5

C
4x
M6x8

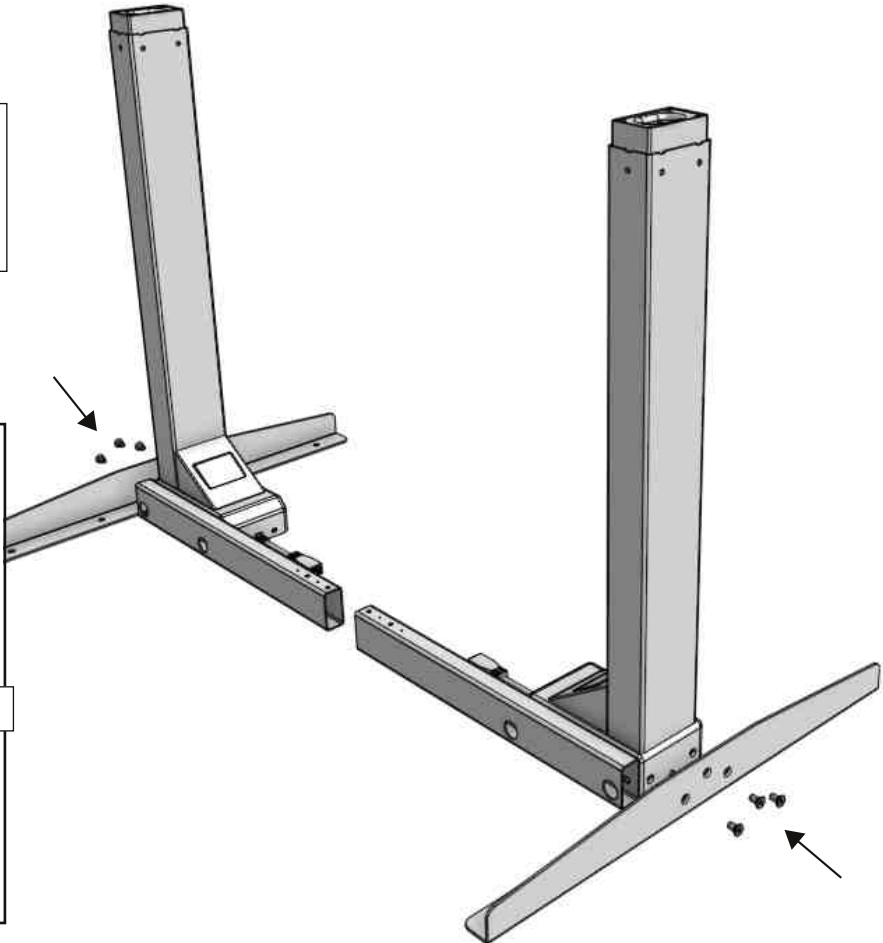
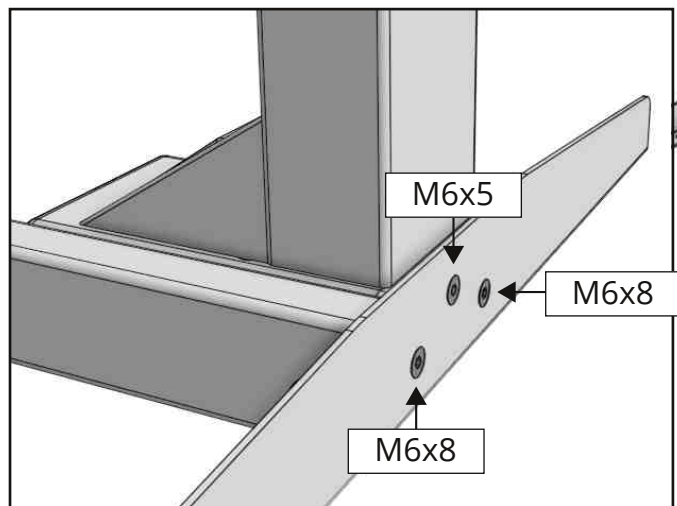

5

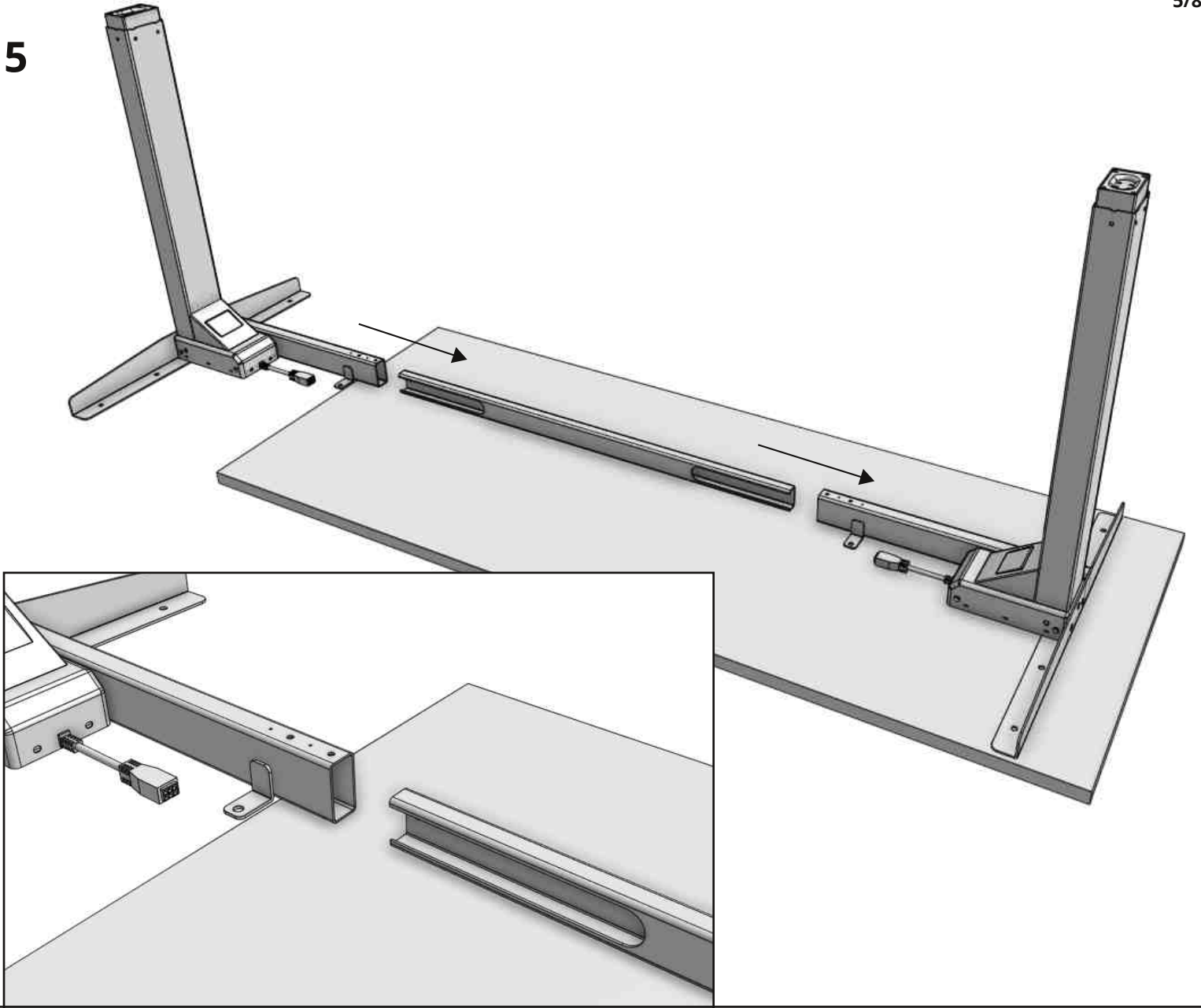

6

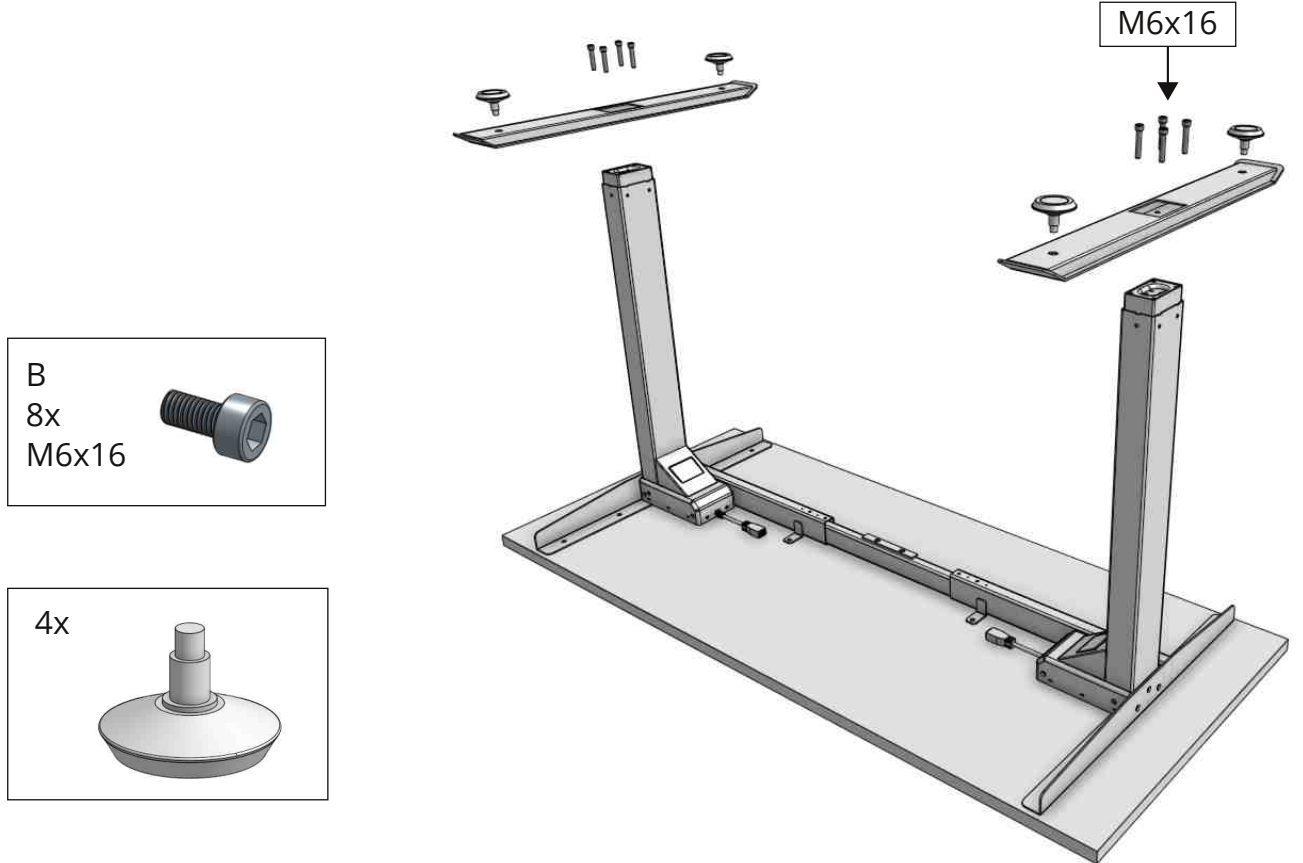

7

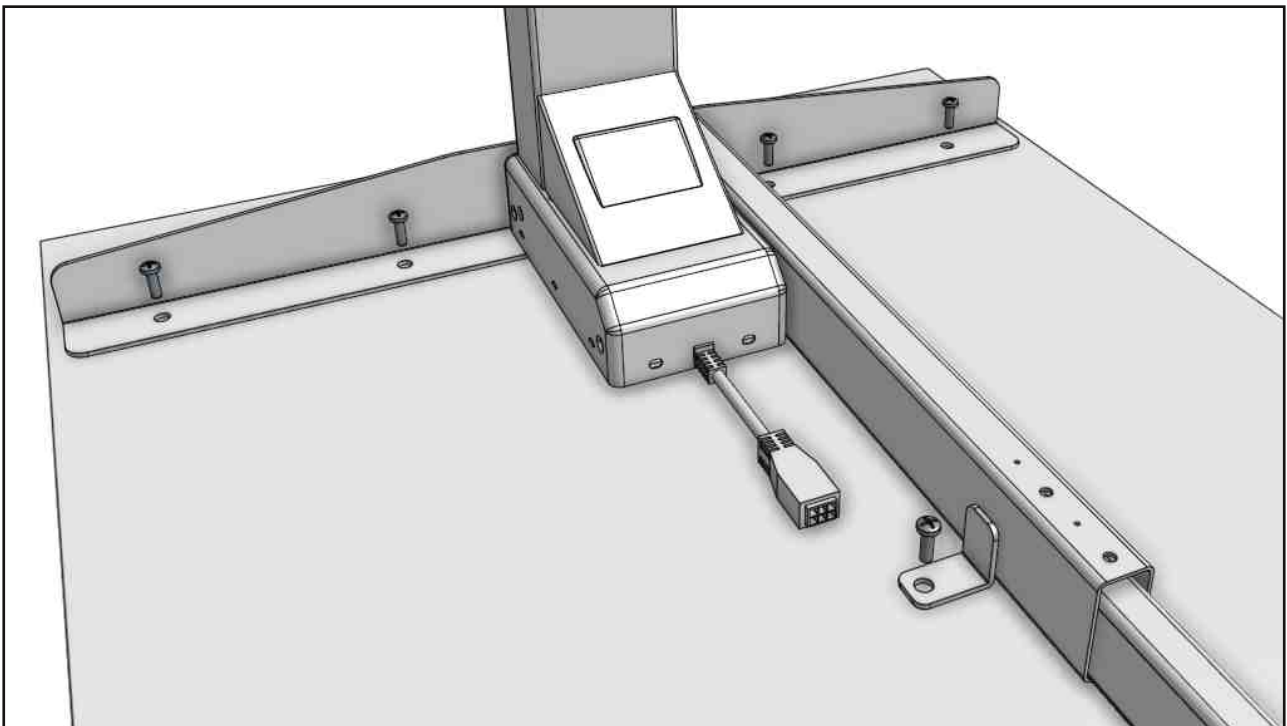
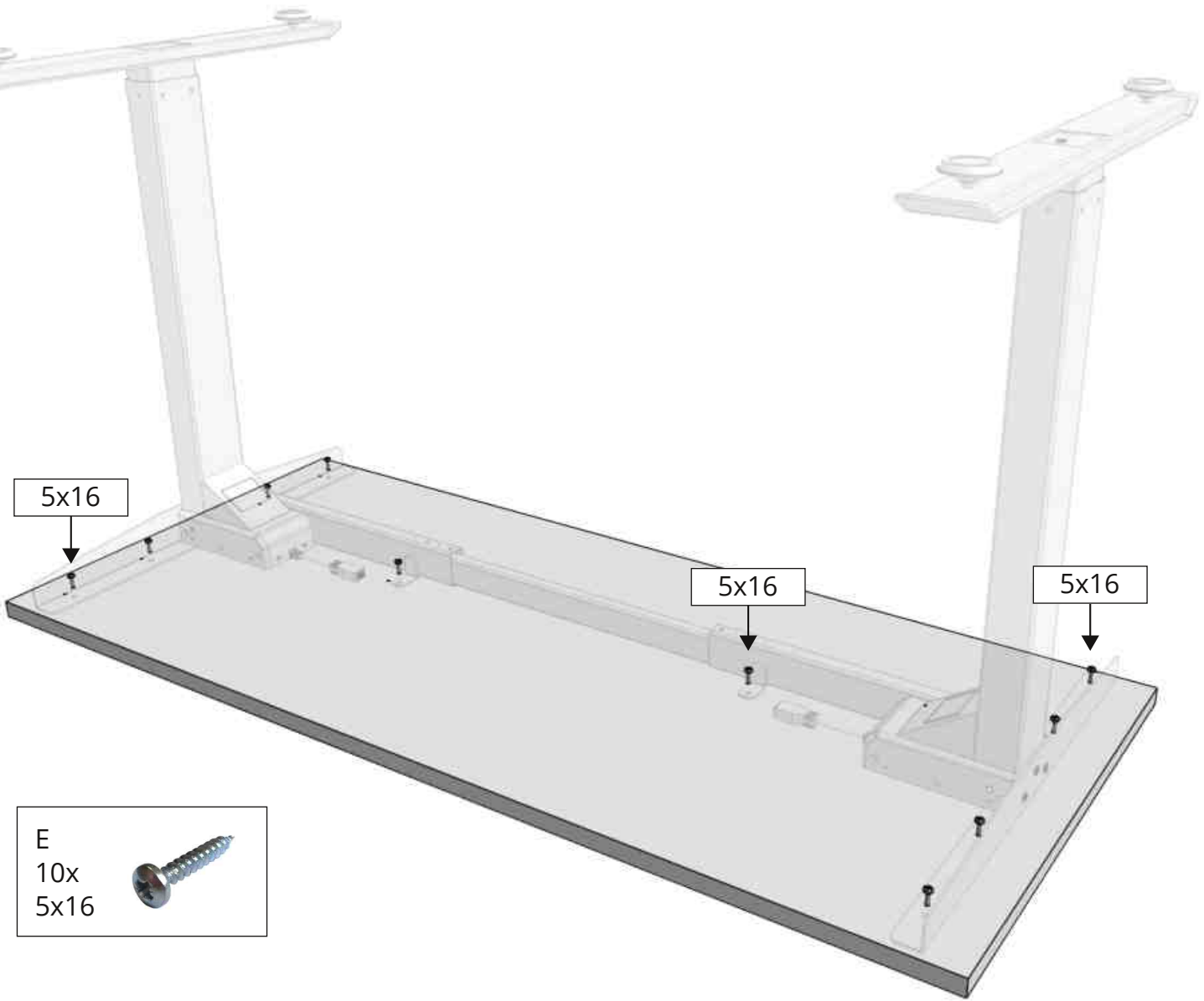

8

F
4x
M8x10



E
4x
5x16

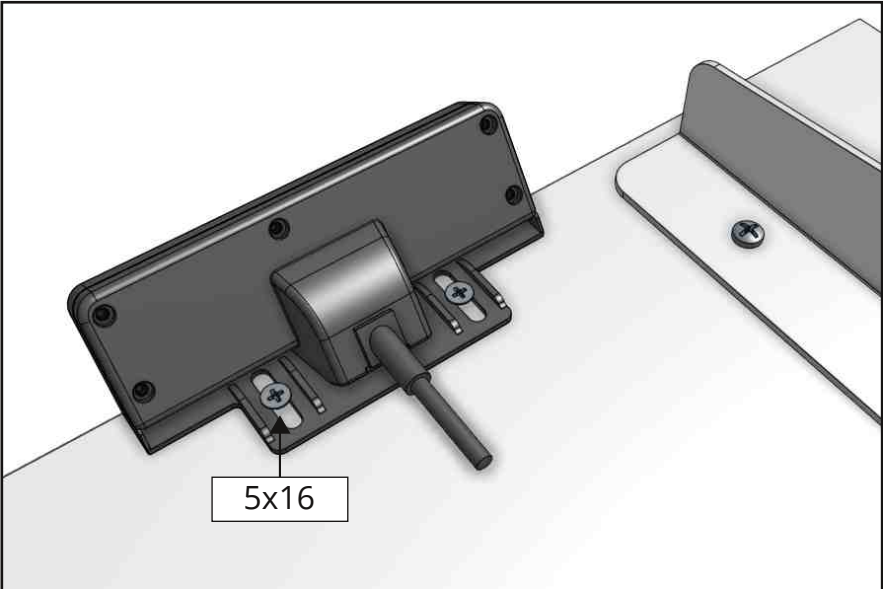
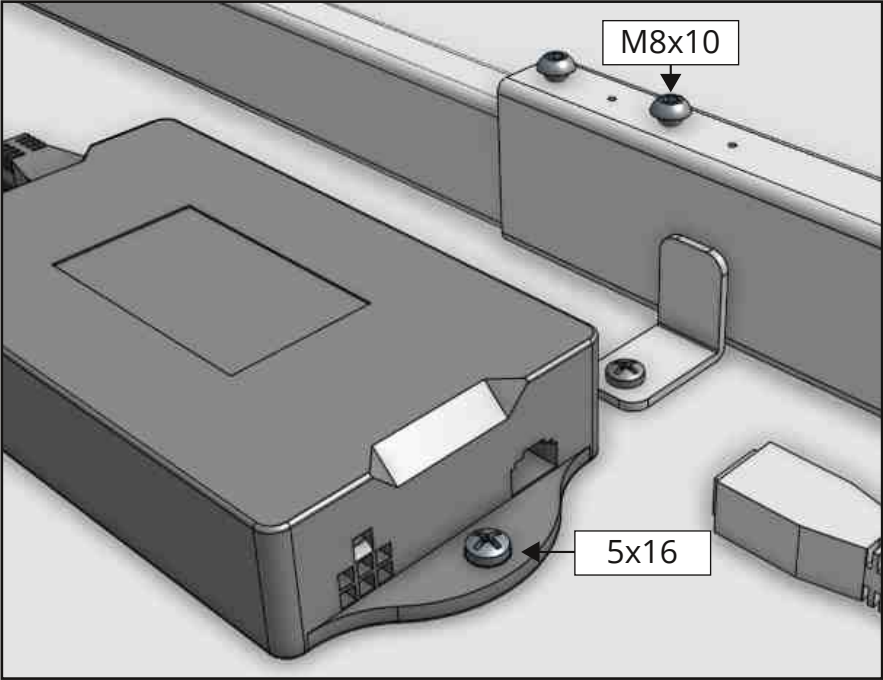
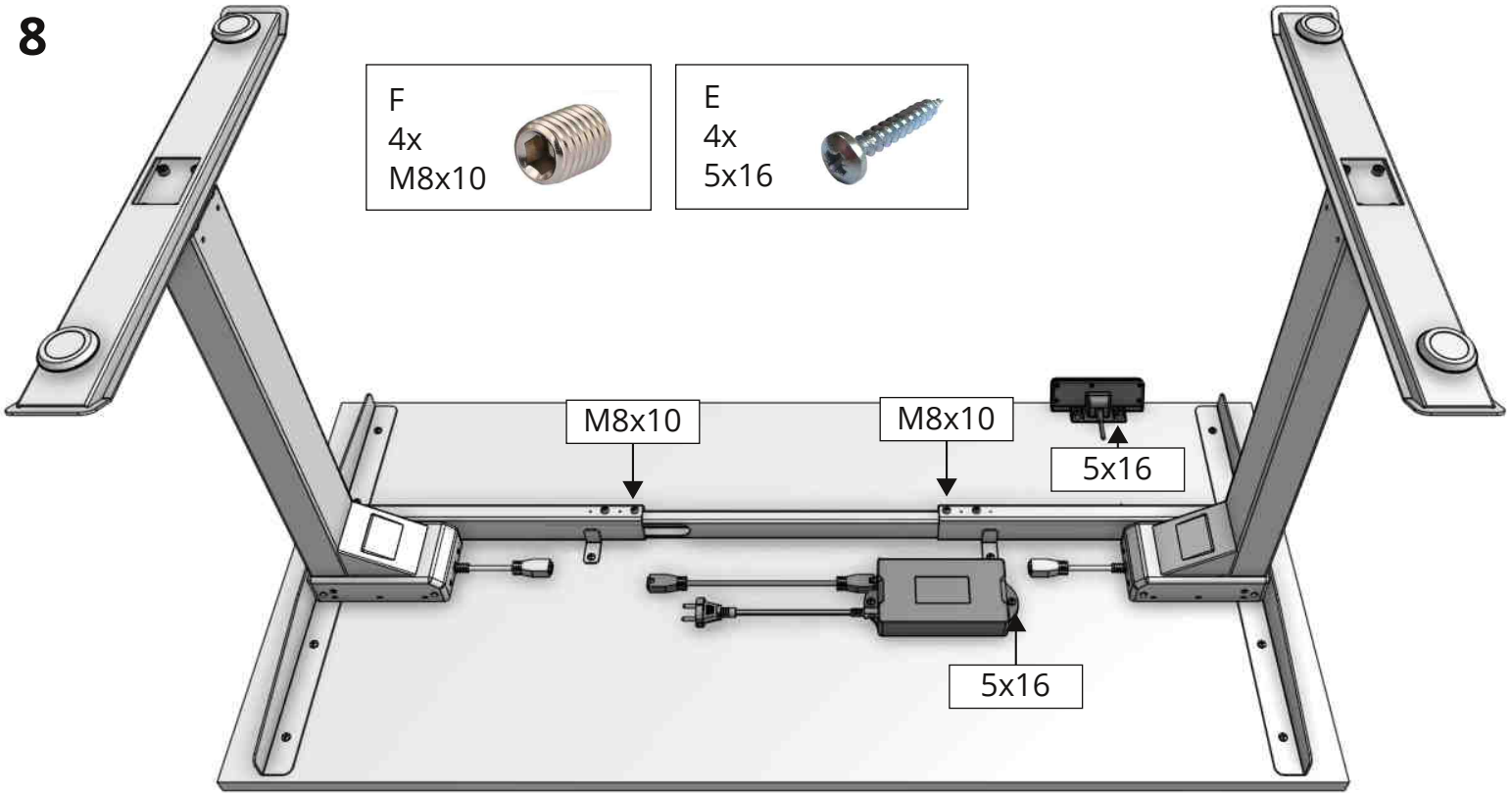

9

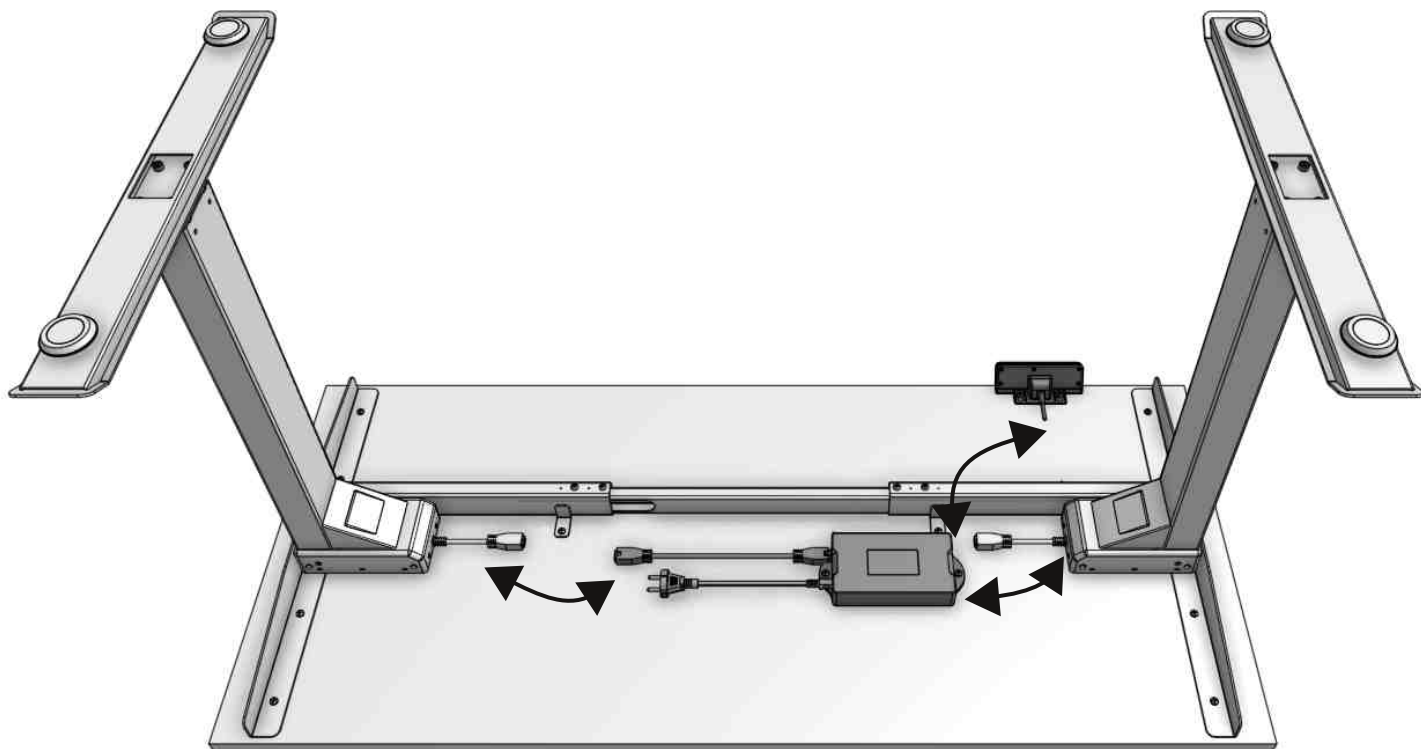

Pöydän käyttöönotto

1. Laske pöytä alimpaan asentoon painamalla alaspäin nuolta.
2. Paina alaspäin nuolta uudelleen ja pidä painettuna, kunnes kuulet piippauksen ja pöytä nytkähtää hieman.
3. Pöytä on nyt valmis käyttöön.

Korkeuden tallentaminen

1. Säädä pöytä haluamallasi korkeudelle nuolipainikkeilla.
2. Paina M-painiketta ja sen jälkeen haluamaasi numeropainiketta. Korkeus tallentuu muistiin.
3. Siirtääksesi pöydän tallennettuun korkeuteen, paina vastaavaa numeropainiketta.



Ohjaimen lukitseminen ja avaaminen

Lukitse ohjain: Pidä ylös- ja alaspäin-painikkeita pohjassa noin 5 sekuntia, kunnes näytölle ilmestyy teksti "Loc". Nyt ohjain on lukittu, eikä pöydän korkeutta voi säätää.

Poista lukitus: Pidä ylös- ja alaspäin-painikkeita pohjassa noin 5 sekuntia, kunnes lukitus poistuu.



Ongelmatilanteet

Pöytä ei toimi tai näytöllä näkyy "RSt" tai virhekoodi

1. Irrota virtakaapeli seinästä ja odota 30 minuuttia.
2. Kytke kaapeli takaisin ja suorita nollaus:
 - Laske pöytä alimpaan asentoon.
 - Paina alaspäin-nuolta uudelleen ja pidä painettuna, kunnes pöytä nytkähtää ja kuuluu piippaus.



Pöytä liikkuu säädettäessä epämääräisesti ylös ja alas

Tarkista, että keskusyksikkö on kunnolla kiinni eikä pääse heilumaan. Keskusyksikössä on törmäystunnistin, joka voi laueta, jos se havaitsee esteen tai liikettä.

Huom! Esimerkiksi sähkökatkon jälkeen pöytä saattaa vaatia nollauksen.